

耐圧・粉塵防爆型LEDタワーランプ

QST50-Ex Series

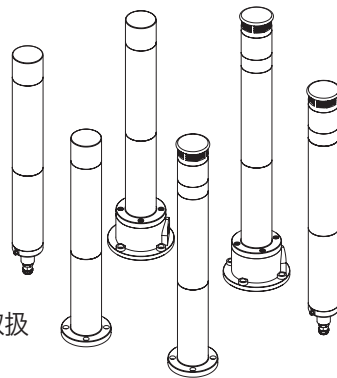

Qlightの製品をお買い上げいただき、誠にありがとうございます。設置および操作の前に取扱説明書をよくお読みになり、正しくお使いください。また本書は大切に保管してください。

⚠ 防爆製品の安全上の注意

安全上の取扱注意事項に従いご使用ください。

1. 防爆仕様は防爆規則に従って管理してください。製品を分解、組立、改造または修理しないでください。
2. 使用環境は仕様に記載された範囲内でご使用ください。製品の定格温度は、指定された定格電圧および周囲温度に基づいて決定されます。
3. 使用しないケーブル引入口は、必ず該当防爆等級および温度等級を満たす製品を使用して封止してください。
4. 使用するケーブル引入口には、防爆等級および温度等級を満たす製品を使用してください。
5. 製品を設置する前に、製品の構造および関連事項を必ず確認し、製品ラベルまたは取扱説明書の注意事項を厳守してください。
6. 製品の設置、保守、点検は、必ず関連専門知識を有する者または教育を受けた者が行い、関連規定および注意事項を遵守してください。
7. 安全のため、高温または高圧環境を避けて設置および作業を行ってください。
8. 一般的な安全規則に従い、振動や高熱が発生する場所への設置は避けてください。
9. 化学物質が存在する環境で使用する場合は、2種類以上の化学物質が混在していないことを確認してください。安全のため、化学物質の成分および製品の取扱説明書を確認した上で使用してください。
10. 本製品は必ず接地して使用してください。
11. 本製品は耐圧防爆構造 (Flameproof Joint) であり、隙間やねじ締結は規格要求より厳格に設計されています。(分解、改造禁止)
12. 本体とカバーを固定するボルトはステンレス製で、六角穴付きボルト M5×0.8、長さ15L、強度区分A2-70(450MPa以上)を使用してください。
13. 接合面およびカバーの清浄状態を必ず確認してください。(防爆面(DCFB面)は必ず清潔な布で清掃してください)
14. ケーブルグランドは必ずIEC 60079-1 認証のEx d等級製品を使用してください。
15. ケーブル接続部は規格要求以上の密封性を確保し、安全な密閉状態を維持してください。

⚠ 安全確保のための警告

次の事項を必ず守らなければ死亡や深刻な重傷を負う可能性が想定されます。

1. 配線やメンテナンス時には製品の電源を完全に切ってください。(感電の恐れがあります)。
2. 各製品に記載されているIP保護等級で指定された条件以外の過度の埃や水がかかる場所には設置しないでください。
(これらの指示に従わないと、製品に火災、感電、けが、誤動作、製品の損傷を引き起こす可能性があります。)
3. 本製品を改造または修理しないでください。メンテナンスまたは修理サービスが必要な場合は、Qlightのお問い合わせ窓口にお問い合わせください。(これらを指示に従わないと、火災、感電、製品の破損につながる可能性があります)
4. 製品に正しい電圧を印加してください。(これらの指示に従わないと、火災、感電、または製品の損傷を招く可能性があります)
5. 製品を人命や財産に影響を与える可能性のある状態で使用する場合は、二重の安全装置を備えていることを確認してください。
(これを守らないと、物的損害、火災、感電、人身事故の原因となります。)

⚠ 正しく取り扱いいただくためのご注意

指示事項を守らなければ使用者が重傷を負うことや物的損害を負うことがあります。

1. 製品周囲の通気を妨げる可能性のある物を取り除いてください。(発熱により、製品が破損や変形の恐れがあります)
2. 正常に動作しない場合は、ただちに電源を切ってください。(火事や感電、製品破損の恐れがあります)
3. 各製品の仕様に従って製品の使用電圧を間違えないよう慎重に配線します。(誤動作、破損の恐れがあります)
4. シンナー、ベンジンなどの薬品が製品の表面に触れないように注意してください。(製品が壊れたり変色、変形する恐れがあります)
5. 製品に過度の力や衝撃を加えないでください。(故障や破損の恐れがあります)



こちらのQRコードをスキャンすると詳細な製品情報がみられます。

www.qlight.com

モデル選定

QST50-Ex	5	24	RAG
[形式]	[段数]	[電圧]	[色]
↓	↓	↓	↓
<ul style="list-style-type: none"> ・ QST50-Ex ・ QST50B-Ex ・ QST50T-Ex ・ QST50BT-Ex ・ QST50M-Ex ・ QST50BM-EX 	<ul style="list-style-type: none"> ・ 5-5段 	<ul style="list-style-type: none"> ・ 24-DC24V ・ 110/230-AC110V~230V 	<ul style="list-style-type: none"> R-赤 A-黄 G-緑 B-青 W-白





製品規格





■ 防爆仕様

形式	QST50 / 50T / 50M-Ex QST50B / 50BT / 50BM-Ex
動作電圧 範囲	DC24V AC110V~230V
防爆構造	IECEX - Ex db IIC T6 Gb Ex tb IIIC T85°C Db ATEX -  II 2G Ex db IIC T6 Gb  II 2D Ex tb IIIC T85°C Db
使用可能 周囲温度	-40°C ≤ Tamb ≤ +60°C
防爆 Zone	Zone 1, Zone 2
保護等級	IP66

防爆ゾーンの 区分(Gas)	Zone 1	一般的状态で間欠的危険雰囲気(Gas)
	Zone 2	異常な状态での危険雰囲気(Gas)
防爆グレード の分類(Gas)	GROUP II A	Acetone、Petrol、Methanol、Propane、Toluene
	GROUP II B	Ethylene、City gas
	GROUP II C	Hydrogen、Acetylene、Carbon sulphide
機器の最大表面 温度と温度 等級(Dust)	T1	450°C
	T2	300°C
	T3	200°C
	T4	135°C
	T5	100°C
	T6	85°C
防爆グレード の区分(Dust)	Zone 21	一般的状态で間欠的危険雰囲気(Dust)
	Zone 22	異常な状态での危険雰囲気(Dust)
防爆グレード の分類(Dust)	GROUP II A	引火性繊維(0.5mm以上)
	GROUP II B	非導電性粉じん
	GROUP II C	導電性粉じん

■ 製品仕様

形式	段数	電圧	認証	重量	色
QST50 QST50T QST50M (点灯/点滅)	5	DC24V	  ATEX 	1.29Kg 2.00Kg 1.21Kg	R-赤 A-黄 G-緑 B-青 W-白
		AC110V~230V			

形式	段数	電圧	認証	重量	色
QST50B QST50BT QST50BM (点灯/点滅)	5	DC24V	  ATEX 	1.47Kg 2.21Kg 1.39Kg	R-赤 A-黄 G-緑 B-青 W-白
		AC110V~230V			

■ 光源部電流(1段基準)

電圧	DC24V	AC110V~230V
光源部電流(1段)	75mA	Max.55mA

■ 光源部/ブザー電流(1段基準)

電圧	DC24V	AC110V~230V
光源部電流(1段)	75mA	Max.55mA
ブザー電流	50mA	Max.40mA

QST50-Ex

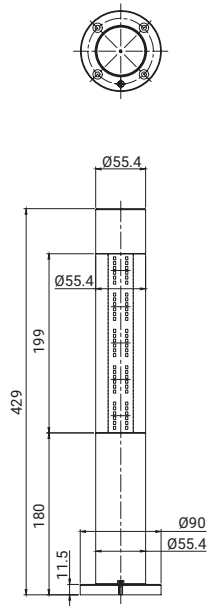

HOLE FOR CABLE ENTRY
Quantity : 1
Size : M12xP1.5 or M16xP1.5

QST50B-Ex

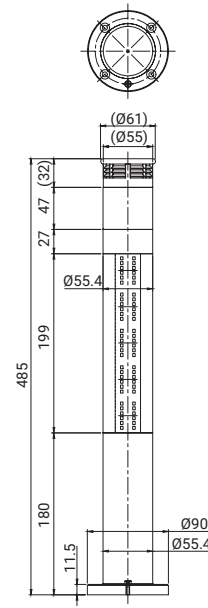

HOLE FOR CABLE ENTRY
Quantity : 1
Size : M12xP1.5 or M16xP1.5

QST50T-Ex

HOLE FOR CABLE ENTRY
Quantity : 2
Size : M16, M20xP1.5 or NPT 1/2, 3/4

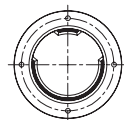
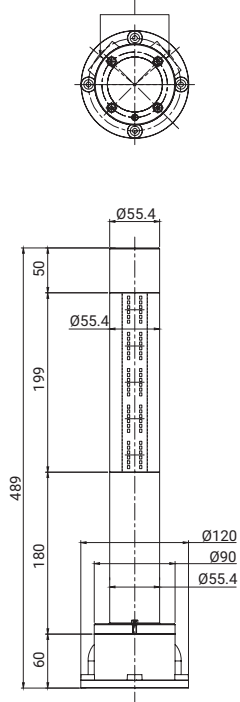

QST50BT-Ex

HOLE FOR CABLE ENTRY
Quantity : 2
Size : M16, M20xP1.5 or NPT 1/2, 3/4

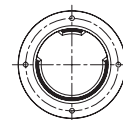
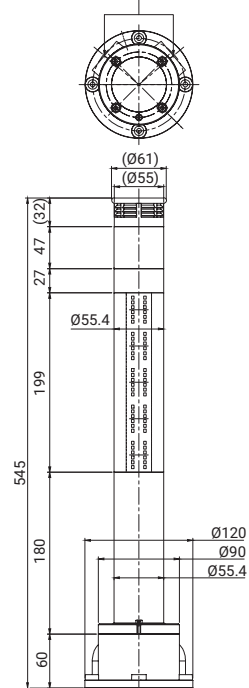

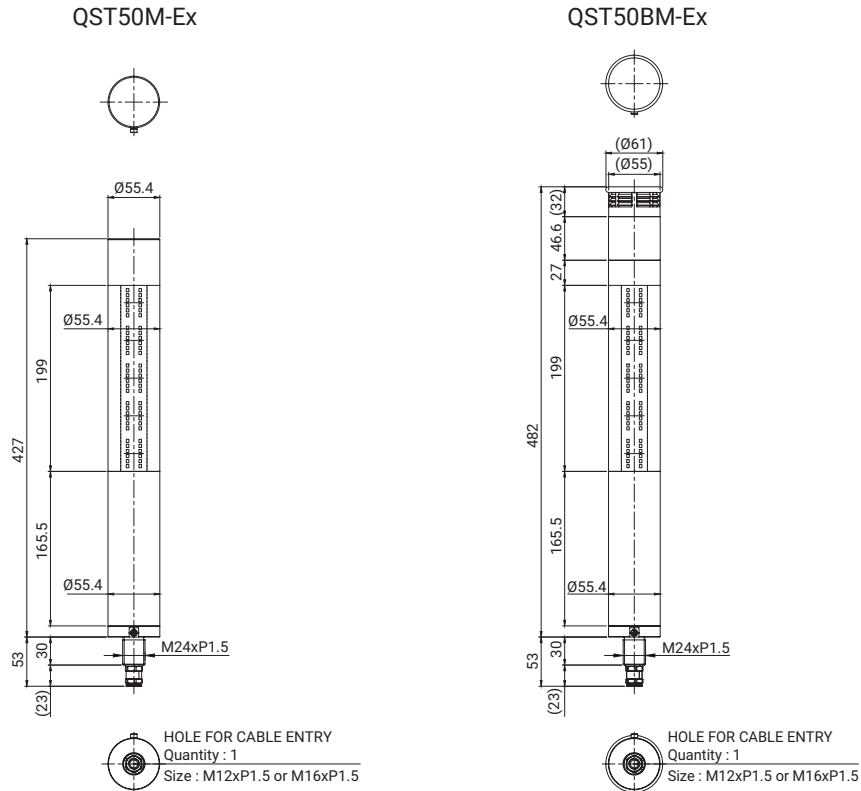

接続方法

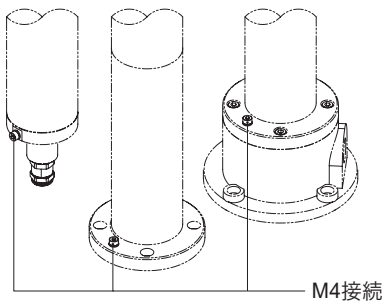

- 表記部にあるM4ボルトを使用して接地してください。
- 接地ケーブルを接続する際は、O型端子を使用してください。
- 接地ケーブルの太さは4mm以上のものを使用してください。
- 製品の共通線(-)は必ず接地して使用してください。

防爆合格番号シール

- 爆発性雰囲気で使用されるすべての機器・装置には、国際電気標準会議 (IEC) 規格60079-0に基づき、以下の詳細内容が含まれた表示ラベルを必ず貼付しなければなりません。

ATEX / IECEx 防爆認証



FLAME-PROOF SIGNAL TOWER LAMP 2004
TYPE: QST50-Ex
PROTECTION: • Ex db IIC T6 Gb
GRADE: • I 2G Ex db IIC T6 Gb
• Ex tb IIIC T85° Db
• II 2D Ex tb IIIC T85° Db
• IP 66
CERT NO. • IECEx ICR 26.0003X
• ICR Polska 26 ATEX 0027 X
TEMP. -40°C ≤ Tamb ≤ +60°C
RATING:
CABLE ENTRY: M12xP1.5 or M16 x P1.5
SERIAL NO. _____
YEAR. _____
ADDRESS: 185-25, MUKBANG-RO
GIMHAE-SI, KOREA
Qlight Co.,Ltd. <https://www.qlight.com>

LED仕様

- 本製品に使用されているLEDの最大順方向電圧 (Forward Voltage) および電流値は、以下の通りです。

No.	Type	VF Max.	Current
1	R-LED	2.6V	20mA
2	A-LED	3.8V	60mA
3	G-LED	3.6V	30mA
4	B-LED	3.6V	60mA
5	W-LED	3.8V	60mA

結線方法

- QST50-Ex Series モデルは、外部接点とトランジスタのいずれかと配線することができます。
- トランジスタで配線する場合は、必ずPNPトランジスタを使用し、下図の配線手順に従って配線してください。

適用製品	外部接点	トランジスタ
DC 点灯/点滅型		
AC 点灯/点滅型		

端子台カバー分解方法 / 配線情報

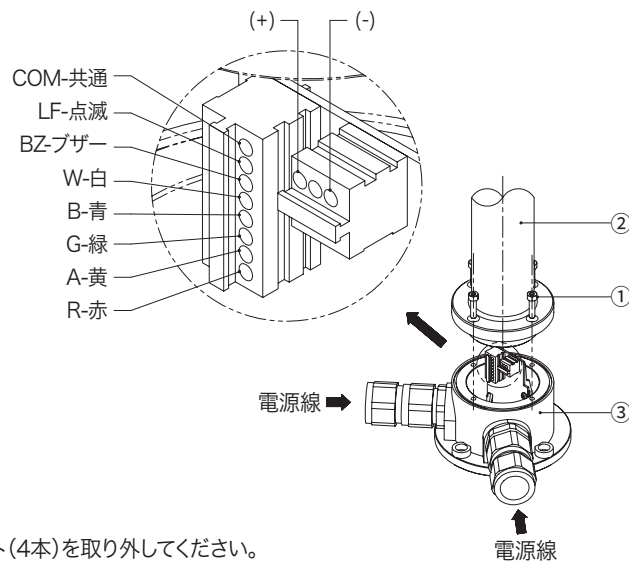

- ② ベースボディから①M5ボルト(4本)を取り外してください。
 - ③ 端子本体に挿入されている②ベースボディを持ち上げて取り外してください。
 - 電源線をケーブルグラントを通して、③端子本体内部の端子台基板に配線してください。
- ※ 組立は分解の逆順で行い、防水機能を維持するため、ベースボディを確実に組立・締結してください。
- ※ QST50(B) / QST50M(B)仕様の電源線は、製品出荷時に配線済みです。

製品構成/取付け方法

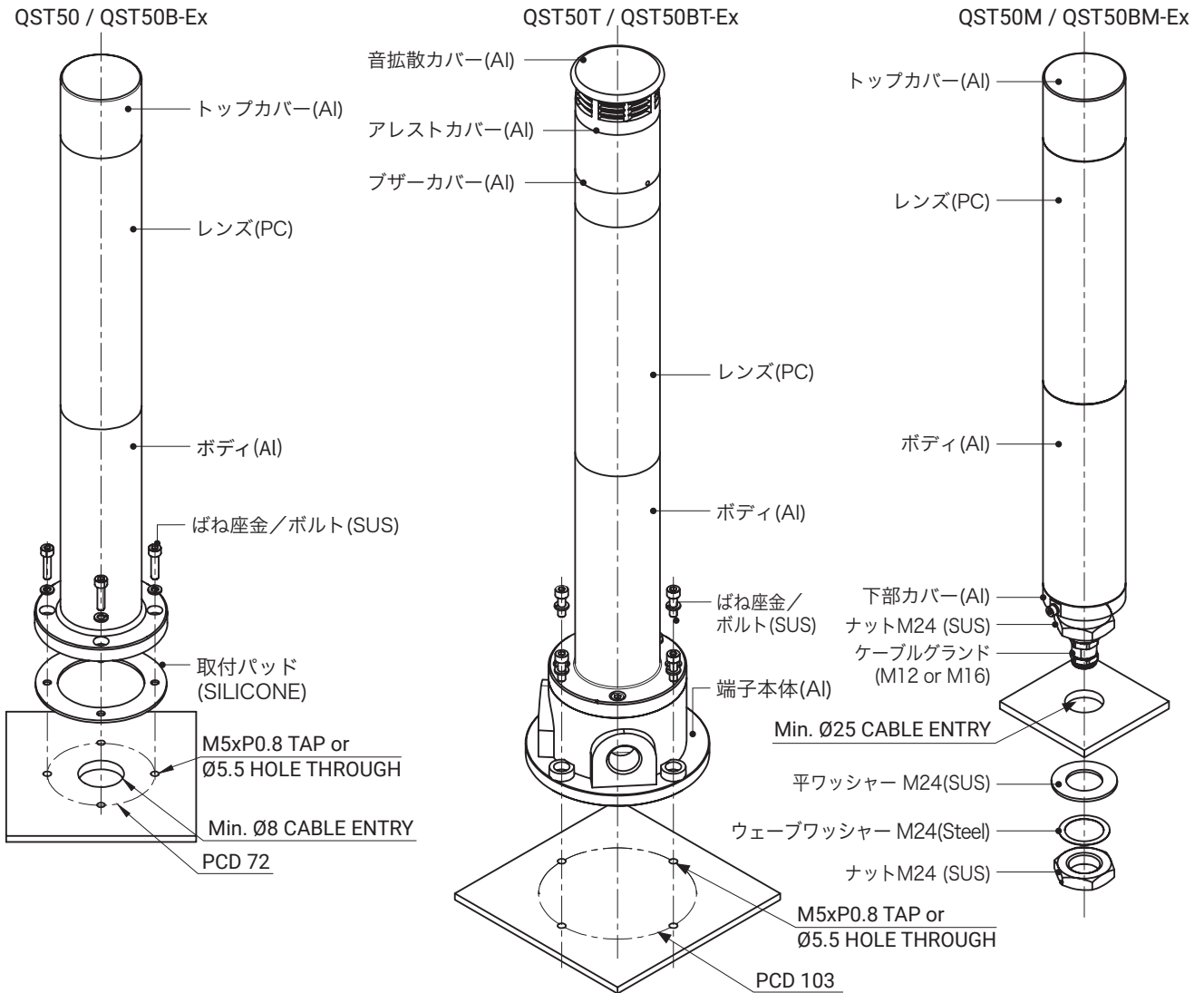

- まず、取付面に製品取付ボルトの規格に合ったタップまたは穴加工を行ってください。
- 本製品の仕様別取付穴加工寸法は、以下の通りです。

MODEL	取付穴 または タップ穴	CABLE ENTRY
QST50-Ex	Ø6 or M5xP0.8 (4x)	Min. Ø8
QST50B-Ex	Ø6 or M5xP0.8 (4x)	Min. Ø8
QST50T-Ex	Ø6 or M5xP0.8 (4x)	N/A
QST50BT-Ex	Ø6 or M5xP0.8 (4x)	N/A
QST50M-Ex	N/A	Min. Ø25
QST50BM-Ex	N/A	Min. Ø25

- タップ加工を行った場合は、製品の取付穴にボルトを通して締結してください。
- 穴加工を行った場合は、ボルトを製品を通して加工穴に挿入し、取付面の反対側からナットを締結してください。
- ブラケットは使用環境に応じて、製品のカバーまたは本体に固定し、直付け型または壁付け型として使用してください。

取付環境と保護評価

- 本製品は防爆構造で設計されています。
- 規定された防爆等級を満たす環境で使用してください。
- 本製品はケーブルグランド未装着の状態でお出されるため、防水性能が要求される屋外環境で使用する場合は、ケーブルグランドに別途シーリング(Sealing)処理を施した上で装着してください。
- 保護等級に関する詳細は、当社ホームページ(www.qlight.com)をご参照ください。

製品設置方向

■ 製品設置時に正しくない方向に設置すると、製品内部に雨水や水分が流入することがあります。設置方向に合わせて設置してください。

・警告灯/表示灯

※ 防水等級がIPX4未満の製品は地面と垂直方向に設置してください。

電源線引き出し部が空に向けて設置しないでください。

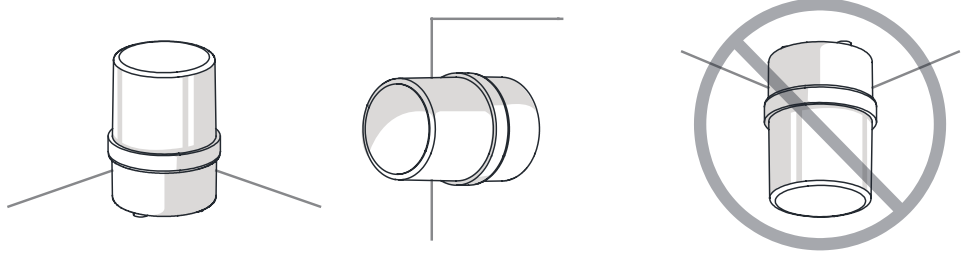

・電子ホーン/フォン

ホーン部が空に向けて設置しないでください。

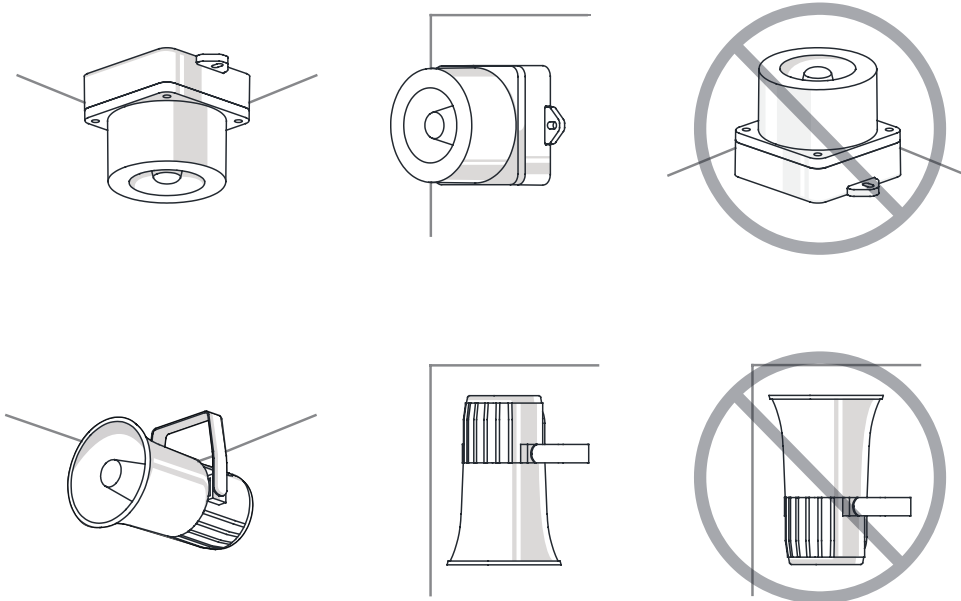

・船舶/重負荷/重装備&防爆製品

ホーン部が空に向けて設置しないでください。

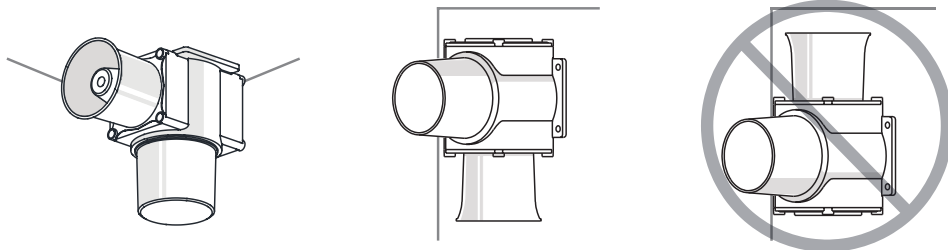

・タワーランプ

※ 防水等級がIPX4未満の製品は地面と垂直方向に設置してください。

電源線引き出し部が空に向けて設置しないでください。

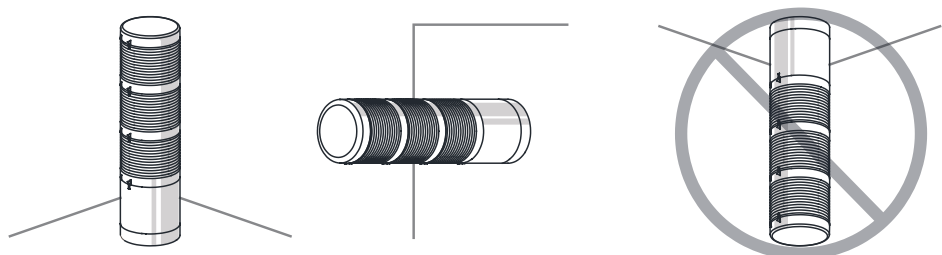

⚠ 使用時注意事項

本カタログに収録されている製品外形及び規格は、品質改善のため、変更する場合があります。
最新製品情報は、本社ホームページ(www.qlight.com)でご案内しています。
設置及びご使用前には必ず、製品の取扱説明書をよくお読みください。

韓国法人(株)キューライト *Qlight Co.,Ltd.* www.qlight.com | trade@qlight.com

本社 | ソウル市衿川区加山デジタル1路128 STXVタワー1510号 Tel: +82-2-2679-6152

工場(金海生産本部) | 慶尚南道金海市上洞面墨方路185-25 Tel: +82-55-328-1111

海外営業オフィス | 釜山広域市沙上区洛東通り704 キューライトビル Tel: +82-51-620-4100 Fax: +82-51-243-9826

釜山ビジネスセンター | 釜山広域市沙上区洛東通り704 キューライトビル Tel: +82-51-245-0017 Fax: +82-51-243-9826

中国法人 *Qlight Electronics Co., Ltd.* www.qlight.com www.qlightcn.com | qlightcn@qlight.com

販売法人(上海) | 中国上海市宝山区真大路450弄11号B棟333室 Tel: +86-21-6651-7100 Fax: +86-21-6315-3929

製造法人(チードン) | 中国江蘇省啓東市高新技术産業開発区海燕路33号 Tel: +86-513-8384-9999 Fax: +86-513-8384-9910

Qlightec

Innovation in Alarm & Signal

Product Operation Inquiry / Customer Support +82-51-620-4100

You can expect prompt service if you have exact information such as model name, symptom, telephone number and address.

※ALL PRODUCT, PRODUCT SPECIFICATIONS AND DATA ARE SUBJECT TO CHANGE WITHOUT NOTICE TO IMPROVE

RELIABILITY, FUNCTION OR DESIGN OR OTHERWISE.

Head office : 1510, 15F, 128, Gasan digital 1-Ro, Geumcheon-Gu, Seoul, Korea (Postal Code : 08507)

Factory : 185-25, Mukbang-Ro, Sangdong-Myeon, Gimhae-Si, Gyeongangnam-Do, Korea (Postal Code : 50805)

www.qlight.com